

Министерство образования и молодежной политики Свердловской области
государственное автономное профессиональное образовательное учреждение
Свердловской области

«Ирбитский мотоциклетный техникум» (ГАПОУ СО «ИМТ»)

УТВЕРЖДАЮ

Директор ГАПОУ СО «ИМТ»

 С.А. Катцина



«18» мая 2022 г.

**ПРОГРАММА ПОДГОТОВКИ СПЕЦИАЛИСТОВ СРЕДНЕГО ЗВЕНА
ПО СПЕЦИАЛЬНОСТИ СРЕДНЕГО ПРОФЕССИОНАЛЬНОГО ОБРАЗОВАНИЯ
23.02.02 АВТОМОБИЛЕ И ТРАКТОРОСТРОЕНИЕ**

**КОМПЛЕКС КОНТРОЛЬНО-ОЦЕНОЧНЫХ СРЕДСТВ
ДЛЯ ПРОВЕДЕНИЯ ДИФФЕРЕНЦИРОВАННОГО ЗАЧЕТА
ПО УП 04. 01 УЧЕБНАЯ ПРАКТИКА (1 РАЗДЕЛ)
ПМ 04 ВЫПОЛНЕНИЕ РАБОТ ПО ОДНОЙ ИЛИ НЕСКОЛЬКИМ ПРОФЕССИЯМ РАБОЧИХ, ДОЛЖНОСТЯМ СЛУЖАЩИХ
(18144 СБОРЩИК ДЕТАЛЕЙ И ИЗДЕЛИЙ)**

Базовый уровень подготовки

РАССМОТРЕНО на заседании
цикловой комиссии УГС 23.00.00 Техника и
технологии наземного транспорта
Протокол № 15
«26» апреля 2022 г.

Председатель  Н.В.Сидорова

СОГЛАСОВАНО

Заместитель директора по учебно-
методической работе
ГАПОУ СО «ИМТ»

 Е.С.Прокопьев
« 13 » мая 20 22 г.

СОГЛАСОВАНО

И.о. Заместителя директора по учебно-
производственной работе ГАПОУ СО «ИМТ»

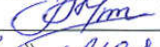
 В.С. Красадымский
« 13 » мая 2022 г.

КОМПЛЕКС КОНТРОЛЬНО-ОЦЕНОЧНЫХ СРЕДСТВ ДЛЯ ПРОВЕДЕНИЯ
ДИФФЕРЕНЦИРОВАННОГО ЗАЧЕТА ПО МДК 04.01 ТЕХНОЛОГИЯ
ВЫПОЛНЕНИЯ ОБЩЕСЛЕСАРНЫХ РАБОТ ПРОФЕССИОНАЛЬНОГО
МОДУЛЯ ПМ 04 ВЫПОЛНЕНИЕ РАБОТ ПО ОДНОЙ ИЛИ НЕСКОЛЬКИМ
ПРОФЕССИЯМ РАБОЧИХ, ДОЛЖНОСТЯМ СЛУЖАЩИХ (18144 Сборщик
деталей и изделий)

Разработчик: А. Л. Кротов, мастер производственного обучения ГАПОУ СО
«ИМТ»

Рецензент Е.С. Прокопьев, заместитель директора по УМР ГАПОУ СО «ИМТ

Комплекс контрольно-оценочных средств разработан на основе федерально-
го государственного образовательного стандарта по специальности
23.02.02Автомобиле и тракторостроение утвержденного приказом Министерства
образования и науки Российской Федерации от 22 апреля 2014 г. № 380. Профес-
сионального стандарта Специалист по сборке агрегатов и автомобиля утверждён-
го приказом Министерства труда и социальной защиты Российской Федерации от
«11» ноября 2014г.№877н. Рабочей программы воспитания по специальности
23.02.02 Автомобиле и тракторостроение. Комплекс контрольно-оценочных
средств предназначен для определения качества освоения обучающимися про-
граммы профессионального модуля ПМ 04 по УП 04.01. Комплекс контрольно-
оценочных средств является частью программы подготовки специалистов среднего
звена и учебно-методического комплекса (УМК) профессионального модуля ПМ
04 Выполнение работ по одной или нескольким профессиям рабочих, должностям
служащих (18144 Сборщик деталей и изделий).

ГАПОУ СО «ИМТ», г. Ирбит, 2022

СОДЕРЖАНИЕ

1. Паспорт комплекса контрольно-оценочных средств	
1.1. Вид профессиональной деятельности	4
1.2. Профессиональные и общие компетенции	4
2. Оценка результатов по учебной практике	
2.1. Формы и методы оценивания	6
3. Контрольно-оценочные материалы для дифференцированного зачета	
3.1. Требования, условия и формы проведения зачета	6
3.2. Критерии оценки практического задания	7
3.3. Механизм формирования итоговой оценки	7

ПРИЛОЖЕНИЕ 1. Чертежи деталей

1. ПАСПОРТ КОМПЛЕКСА КОНТРОЛЬНО - ОЦЕНОЧНЫХ СРЕДСТВ

1.1. Вид профессиональной деятельности

УП 04.01 Учебная практика (первый раздел) является составной частью профессионального модуля ПМ 04 выполнение работ по одной или нескольким профессиям рабочих, должностям служащих(18144 Сборщик деталей и изделий).

Требования к практике регламентированы: Федеральным государственным образовательным стандартом среднего профессионального образования по специальности 23.02.02 Автомобиле и тракторостроение, утвержденного приказом Министерства образования и науки Российской Федерации от 22 апреля 2014 г. № 380. Рабочей программой профессионального модуля ПМ 04 Выполнение работ по одной или нескольким профессиям рабочих, должностям служащих(18144 Сборщик деталей и изделий); потребностями организаций и предприятий города.

Практика УП 04.01 Учебная практика (первый раздел) «Выполнение общеслесарных работ» направлена на формирование у студентов первоначальных практических профессиональных умений, в рамках модуля ПМ 04 Выполнение работ по одной или нескольким профессиям рабочих, должностям служащих и необходимых для освоения рабочей профессии (18144 Сборщик деталей и изделий).

Результатом освоения практики УП 04.01 Учебная практика (первый раздел) «Выполнение общеслесарных работ» профессионального модуля является готовность выполнять слесарную обработку деталей по 12-14-му квалитетам с применением приспособлений, слесарного и контрольно-измерительного инструмента.

В результате освоения обучающийся должен обладать следующими умениями, знаниями и навыками:

В результате освоения обучающийся должен обладать следующими умениями, знаниями и навыками:

Умения :

- выполнять слесарную обработку деталей по 12-14-му квалитетам с применением приспособлений, слесарного и контрольно-измерительного инструмента
- выполнять плоскостную и пространственную разметку;
- выполнять правку, гибку, рубку и резку металла;
- выполнять опилование металла;
- выполнять сверление, зенкерование и развертывание отверстий;
- выполнять обработку резьбовых поверхностей метчиком и плашкой;
- выполнять клепку;

Знания :

- виды и способы выполнения операций слесарной обработки деталей;
- классификацию, основные характеристики и технические параметры рабочего и контрольно – измерительного инструмента;
- виды брака при слесарной обработке и меры по его устранению и предотвращению;

Практические навыки:

ПН 4.1. Выполнять все виды общеслесарных работ

1.2. Профессиональные и общие компетенции

В результате контроля и оценки освоения программы междисциплинарного курса УП 04 Учебная практика (первый раздел) «Выполнение общеслесарных работ» профессионального модуля осуществляется комплексная проверка общих и профессиональных навыков:

Общие компетенции (ОК) и способы проверки указаны в таблице 1:

Таблица 1

Код	Наименование результата обучения
ОК 1.	Понимать сущность и социальную значимость своей будущей профессии, проявлять к ней устойчивый интерес;
ОК 2	Организовывать собственную деятельность, выбирать типовые методы и способы выполнения профессиональных задач, оценивать их эффективность и качество;
ОК 3.	Принимать решения в стандартных и нестандартных ситуациях и нести за них ответственность;

ОК 4.	Осуществлять поиск и использование информации, необходимой для эффективного выполнения профессиональных задач, профессионального и личностного развития;
ОК 5.	Использовать информационно-коммуникационные технологии в профессиональной деятельности;
ОК 6.	Работать в коллективе и команде, эффективно общаться с коллегами, руководством, потребителями;
ОК 7.	Брать на себя ответственность за работу членной команды (подчиненных), за результат выполнения заданий;
ОК 8.	Самостоятельно определять задачи профессионального и личностного развития, заниматься самообразованием, осознанно планировать повышение квалификации
ОК 9.	Ориентироваться в условиях частой смены технологий в профессиональной деятельности

Осваиваемые профессиональные навыки (ПН) во время прохождения практики УП.04 Учебная практика (первый раздел) «Выполнение общеслесарных работ» и способы их проверки указаны в таблице 2:

Таблица 2

Профессиональные навыки	Показатели оценки результата	Задания и способы проверки
ПН 4.1. Выполнять все виды общеслесарных работ	Умение: - выполняет плоскостную и пространственную разметку; - выполняет правку, гибку, рубку и резку металла; - выполняет опилование металла; - выполняет сверление, зенкерование и развертывание отверстий; - выполняет обработку резьбовых поверхностей метчиком и плашкой; - выполняет клепку;	Практические задания в ходе практики. Аттестационный лист на практике. Комплексный дифференцированный зачет.

Требования к результатам освоения личностных результатов, в соответствии с программой воспитания.

Код ЛР	ЛР реализации программы воспитания, определенные отраслевыми требованиями к деловым качествам личности	Критерии ЛР
ЛР 4	Проявляющий и демонстрирующий уважение к людям труда, осознающий ценность собственного труда. Стремящийся к формированию в сетевой среде лично и профессионального конструктивного «цифрового следа».	- проявление культуры потребления информации, умений и навыков пользования компьютерной техникой, навыков отбора и критического анализа информации, умения ориентироваться в информационном пространстве;
ЛР 18	Принимающий цели и задачи научно-технологического, экономического, информационного и социокультурного развития России, готовый работать на их достижение.	- проявление экономической и финансовой культуры, экономической грамотности, а также собственной адекватной позиции по отношению к социально-экономической действительности. проявление культуры потребления информации, умений и навыков пользования компьютерной техникой, навыков отбора и критического анализа информации, умения ориентироваться в информационном пространстве

ЛР 21	Понимающий свои профессиональные позиции, пути достижения и профессиональные перспективы, выражающий готовность к самореализации в профессиональном плане	– проявление культуры потребления информации, умений и навыков пользования компьютерной техникой, навыков отбора и критического анализа информации, умения ориентироваться в информационном пространстве; оценка собственного продвижения, личностного развития;
ЛР 24	Осознающий необходимость своего профессионального развития	– ответственность за результат учебной деятельности и подготовки к профессиональной деятельности; – проявление высокопрофессиональной трудовой активности; оценка собственного продвижения, личностного развития;

2. ОЦЕНКА РЕЗУЛЬТАТОВ ПО МЕЖДИСЦИПЛИНАРНОМУ КУРСУ И УЧЕБНОЙ ПРАКТИКЕ

2.1 Формы и методы оценивания

Итогом освоения практики УП 04.01 Учебная практика (первый раздел) «Выполнение общеслесарных работ» профессионального модуля ПМ 04 является дифференцированный зачет. Оценка по дифференцированному зачёту определяется в ходе собеседования с руководителем практики от образовательной организации на основе текущей аттестации по учебной практике, качества выполнения пробной работы.

3. КОНТРОЛЬ И ОЦЕНОЧНЫЕ МАТЕРИАЛЫ ДЛЯ КОМПЛЕКСНОГО ДИФФЕРЕНЦИРОВАННОГО ЗАЧЕТА

3.1 Требования, условия и формы проведения комплексно - дифференцированного зачета

Промежуточная аттестация студентов в виде дифференцированного зачета по практике УП 04.01 Учебная практика (первый раздел) Выполнение общеслесарных работ проводится в соответствии с Уставом профессиональной образовательной организации (ПОО), локальными актами и является обязательной.

Целью дифференцированного зачета является определение качества приобретённых студентами знаний, практических умений и профессиональных навыков.

Процедура проведения дифференцированного зачета.

Дифференцированный зачет проводится в соответствии с рабочим учебным планом в четвертом семестре за счет времени, отведенного на организацию и проведение практики УП.04.01 Учебная практика (первый раздел). Дата проведения дифференцированного зачета доводится руководителем практики до сведения обучающихся в начале практики.

К зачету допускаются обучающиеся, прошедшие практику УП 04.01. Учебная практика (первый раздел) «Выполнение общеслесарных работ» в объеме 108 часов.

Место проведения дифференцированного зачета - слесарная мастерская учебно-производственных мастерских ПОО. Дифференцированный зачет проводится как процедура внутреннего оценивания руководителя практики от образовательной организации. Для проведения дифференцированного зачета группа делится на подгруппы по количеству рабочих мест в слесарной мастерской учебно-производственных мастерских ПОО

Дифференцированный зачет по практике УП 04.01 Учебная практика (первый раздел) Выполнение общеслесарных работ проводится в традиционной форме – изготовлению детали по чертежу с применением операций общеслесарной обработки (чертежи деталей - приложение - 1 к настоящему документу). Контроль знаний и умений осуществляется в соответствии с требованиями ФГОС СПО специальности и рабочей программы ПМ 04. Выполнение работ по одной или нескольким профессиям рабочих, должностям служащих и необходимых для освоения рабочей профессии (18144 Сборщик деталей и изделий).

Выполнение практической работы требует не только знаний отдельных учебных элементов по различным темам, но и умение применять знания умения и профессиональные навыки и в комплексе.

Процедура сдачи дифференцированного зачета проходит в форме собеседования руководителя практики от образовательной организации с каждым студентом после проверки выполнения задания.

На выполнение практического задания отводится не более одного часа на каждого студента.

На собеседование отводится не более 10 минут на каждого студента.

Педагогическая экспертиза образовательных достижений студентов в процессе дифференцированного зачета по УП 04.01 Учебная практика (первый раздел) проводится внутренними экспертами в два этапа:

1 этап. Проверка выполнения студентом практического задания. Первый этап предназначен для контроля уровня сформированности умений полученных в результате прохождения УП 04.01 Учебная практика (первый раздел) и первоначальных элементов практических навыков ПН 4.1. Выполнять слесарную обработку деталей по 12-14-му квалитетам с применением приспособлений, слесарного и контрольно-измерительного инструмента. Изготовление детали по прилагаемому чертежу (приложение - 1 к настоящему документу).

2 этап. Собеседование руководителя практики с обучающимся по вопросам, которые возникли в процессе проверки выполнения практического задания, а также по вопросам, позволяющим оценить уровень знаний и умений в целом по УП 04.01 Учебная практика (первый раздел).

3.2. Критерии оценки практического задания

Оценка практического задания проводится по следующим критериям

1. Соблюдение требований охраны труда
2. Организация рабочего места и культура производства
3. Качество обработки и соответствие размеров детали чертежу
4. Соблюдение нормы времени изготовления детали

Критерии оценки практического задания приведены в таблице 4.

Таблица 4

Оценка	Критерии оценки
5«Отлично»	Все критерии оценки соблюдены
4«Хорошо»	Не соблюден один из критериев оценки
3 «Удовлетворительно»	Не соблюдены два критерия оценки
2«Неудовлетворительно»	Деталь изготовлена с неисправимым браком.

3.3. Механизм формирования общей оценки по дифференцированному зачету

Итоговая оценка по дифференцированному зачету выставляется с учетом текущей аттестации по УП 04.01 Учебная практика (первый раздел), и оценки, полученной на зачете.

Возможно использование следующего сводного перечня критериев указанных в таблице 5:

Таблица 5

№ п/п	Критерии оценки	Оценка руководителя (по 5-балльной шкале)
1.	Оценка за учебную практику	Текущая аттестация
2.	Оценка практического задания	Дифференцированный зачет
	ИТОГОВАЯ ОЦЕНКА	Итоговая оценка выставляется как средняя арифметическая оценок

**ЧЕРТЕЖИ ДЕТАЛЕЙ
ДЛЯ КОМПЛЕКСНОГО ДИФФЕРЕНЦИРОВАННОГО ЗАЧЕТА**

Перв. измен.

Справ. №

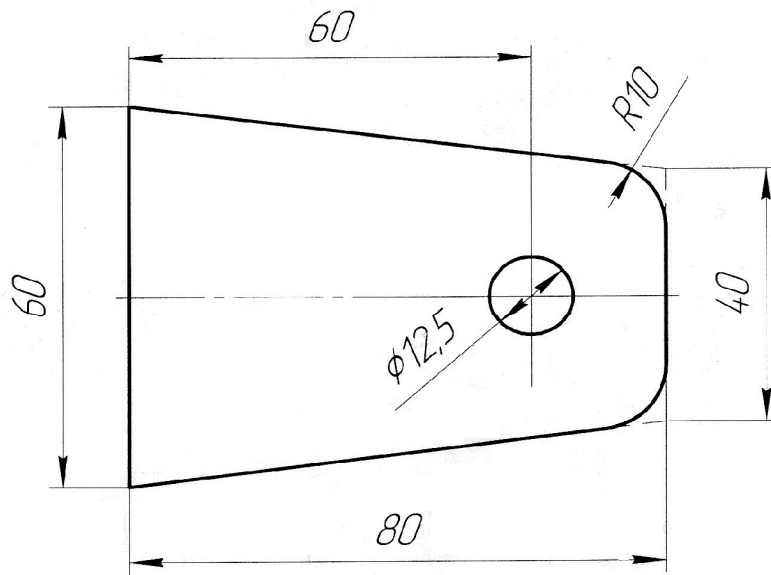

1 Острые кромки притупить.

Подп. и дата

Инв. № дцкл.

Взам. инв. №

Подп. и дата

Инв. № подл.

Изм.	Лист	№ докум.	Подп.	Дата
Разраб.				
Пров.				
Т.контр.				
Н.контр.				
Утв.				

Пластина

Лист Б-ПН-0-4 ГОСТ 19903-74
Стэнс ГОСТ 14637-89

Лист Масса Масштаб

1:1

Лист Листов 1

ООО "Подуум"

Формат А/

Перв. примен.				
Справ. №				
Подп. и дата				
Инв. №	Инв. №	Инв. №	Инв. №	Инв. №
Взам. инв. №				
Подп. и дата				
Инв. № подл.				

1. Заготовка 152 мм.

Изм.	Лист	№ докум.	Подп.	Дата	<h3 style="margin: 0;">Крепление Заднего фанаря</h3>					Лист	Масса	Масштаб			
Разраб.	Пров.	Т.контр.	Н.контр.	Утв.						Лист	Листов	1:1			
										Лист		Листов		000 "Подиум"	
										Лист		Б-ПН-0-3 ГОСТ 19903-74		СтЗпс ГОСТ 14637-89	

√ 6,3 (√)

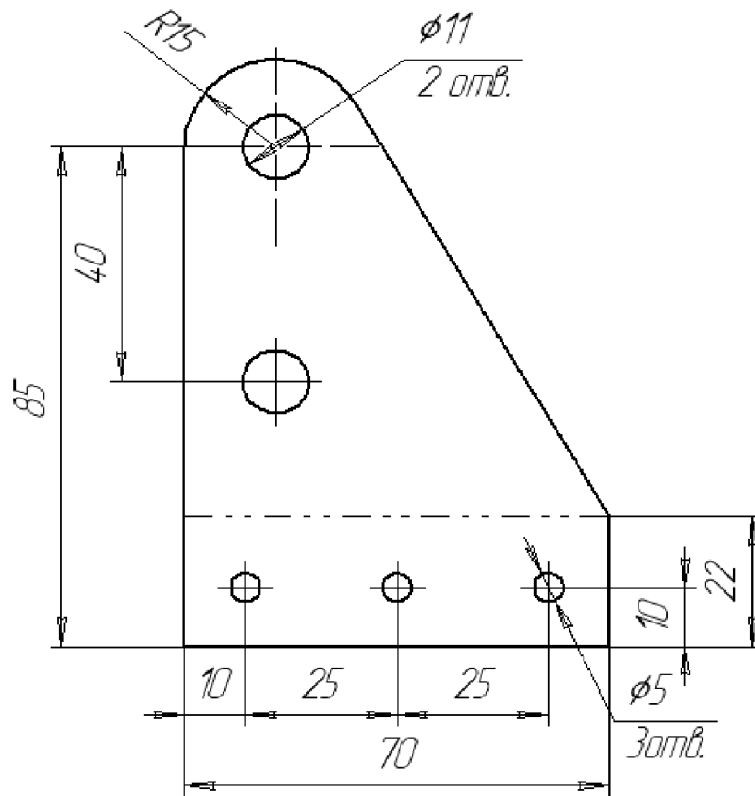

1. Острые кромки притупить

Перв. примен.							
Справ. №							
Подп. и дата	Инв. № дробл.	Взам инв. №	Инв. №	Подп. и дата			
Инв. № подл.	Изм.	Лист	№ докум.	Подп.	Дата		
Н.контр.	<h1>Кронштейн</h1>					Лист	Масса
Утв.						Лист	Листов
Лента 15 БСт2пс ГОСТ 6009-84							

Перв. примен.				
Слов. №				
Взам. инв. №	Инв. № дробл.	Подп. и дата		
Подп. и дата				
Инв. № подл.				
Изм.	Лист	№ докум.	Подп.	Дата
Разраб.	<h2 style="margin: 0;">Крепление сидения</h2>			
Пров.				
Т.контр.				
И.контр.	Лист $\frac{Б-ПН-0-2 \text{ ГОСТ } 19903-74}{СтЗПС \text{ ГОСТ } 14637-89}$			
Утв.	Лист $\frac{1}{1}$			
		Лист $\frac{1}{1}$		Листов $\frac{1}{1}$
		ООО "Подлюм"		Масштаб $\frac{1:1}{1}$

EK01.001.035

Перв. примен.

Справ. №

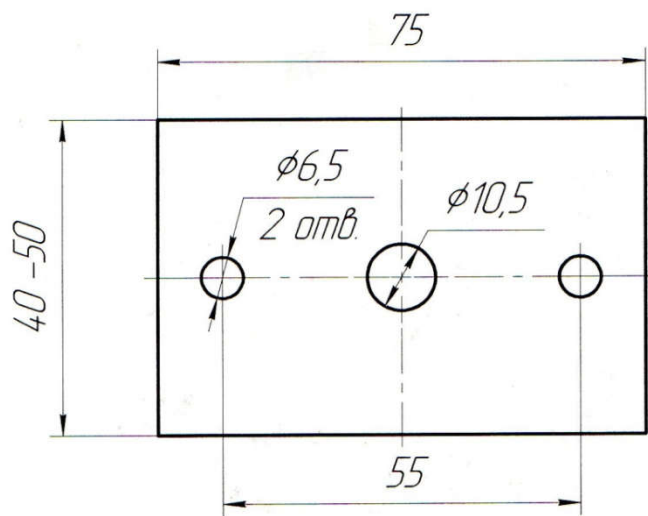

1. Острые кромки притупить.

Подп. и дата

Изм. №

Взам. инв. №

Подп. и дата

Изм. № подл.

EK01.001.035

Изм.	Лист	№ докум.	Подп.	Дата
Разраб.				
Проб.				
Т.контр.				
И.контр.				
Утв.				

Усилитель борта
рычагов управления

Лист	Масса	Масштаб
		1:1
Лист		Листов

Лист Б-ПН-0-4 ГОСТ 19903-74
СтЗпс ГОСТ 14637-89

ООО "Подיום"